

## Transer

Electric Forklift Trucks FB35PJ-77

コンパクトな3.5t積車が  
ラインナップ。

sicos  
AC



Photo : FB35PJN-77  
(オプション装着車)

### 力強く優れたパフォーマンス

#### ■走行・荷役AC制御

新型 AC モーターやインバータ制御の採用で、走行・荷役性能、機動力はもちろん、キメ細やかな操作が可能。今までにない、なめらかで力強いレスポンスを実現しました。

#### ■車両維持費を低減

AC 制御の採用によりコンタクターやモーターブラシを廃止。このため、メンテナンス費用が約 20%削減 (当社従来比) でき、車両維持費をより低く抑えることができます。



ブルー キュー・タイヤ  
ホース類・各種スイッチ  
その他点検費等  
赤色 精製水  
黄色 走行・荷役モーターブラシ  
緑色 走行・荷役コンタクター

### 全長が短く旋回しやすい車両設計

#### ■コンパクトな車体

徹底したコンパクト設計が制約の多い作業エリアへの導入を可能にします。出入り口高さ制限のある条件下でも通過が容易です。また、コンテナ荷役用低全高ヘッドガード (H2195mm) をオプション設定。



#### ■据込率100%の「電動油圧パワーステアリング」

前輪を中心に最小旋回半径は、わずか 2.3m。エンジン車同様の操作感を実現。

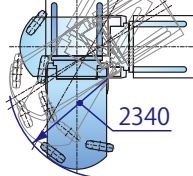

### 安全で快適な作業環境

#### ■セーフティクルーズ

上り坂での停止時にアクセル/ブレーキペダルを離しても 1km/h を維持して後退する機能で踏み換え操作も安心。また、降坂時にアクセルオフすると、その時点での走行スピードを維持する先進の機能です。

安全な一定速度を維持 (降坂時抑速リチャージ)      アクセル/ブレーキを離すと約 1km/h を維持 (ずり下がり防止) 機能

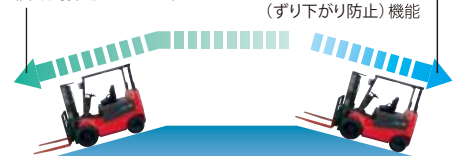

尚、安全確保の為、フットブレーキとの併用をおすすめします。

■事業所内の環境保全や騒音対策に最適  
CO<sub>2</sub> の排出量を削減するバッテリーフォークリフトは、環境パフォーマンス改善に貢献します。



## ■二面図

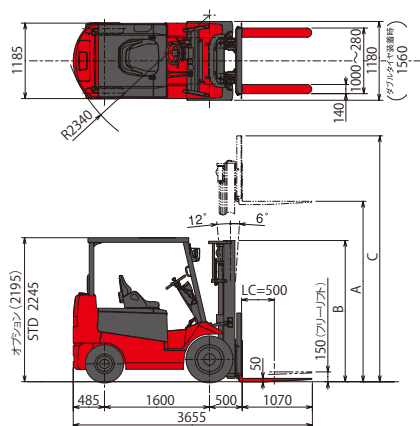

(注) 前面諸元は、ニューマチックタイヤ(シングル)を装着し、標準バッテリーを積載しPモード時のものです。車両重量、モード変更等により変化する場合があります。

## ■揚高荷重曲線(2段マスト)

### FB35PJ

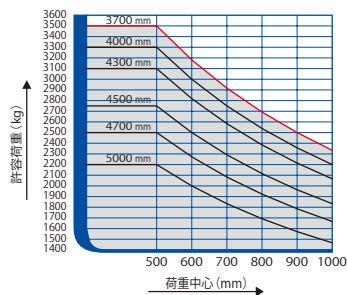

## イチギメクン(オプション)

赤いレーザー光でフォーク高さを確認できる「イチギメクン」をオプション設定。フォーク高さの誤認による荷物やパレットの破損を防ぎます。レーザー光は、フォーク水平時時のみ照射。また、3分間荷役動作がない場合は自動消灯します。目と耳の両方にフォーク水平を知らせる「水平アナウンス機能」を標準装備。フォークが水平になると「ピッ」という電子音が鳴り、ディスプレイにアイコンを表示します。



## ■主要仕様

型式	記号	単位	FB35PJ-77
定格荷重		kg	3500
基準荷重中心		mm	500
標準揚高	A	mm	3000
フリーリフト		mm	150
上昇速度	負荷	mm/s	270
	無負荷	mm/s	460
走行速度	ニューマチックシングル	km/h	13.5<STD>
	ニューマチッククワジオンシングル	km/h	12.5<オプション>
	ニューマチックシングル	km/h	15.5<STD>
	ニューマチッククワジオンシングル	km/h	14.5<オプション>
最小旋回半径	R	mm	2340
最小直角通路幅*		mm	2210
登坂能力(負荷/無負荷)		%	13/20
連続3分、1.5km/h以上			
全長		mm	3655
全幅	シングルタイヤ	mm	1180<STD>
	ダブル(PW)タイヤ	mm	1535<オプション>
全高	ヘッドガード高さ	mm	2245
	マスト高さ	B mm	2155
	フォーク上昇最高位	C mm	4000
フォーク長さ		mm	1070<厚50X幅140>
ホイールベース		mm	1600
ロードクリアランス		mm	130
フロントオーバーハング		mm	500
リアオーバーハング		mm	485
トレッド	前	mm	955
	後	mm	995
車両重量(標準/バッテリー搭載時)		kg	5280
タイヤ	前輪	ニューマチックシングル	28X9-15-14PR<STD>
		ニューマチッククワジオンシングル	28X9-15 SOLID<オプション>
	後輪	ニューマチックダブル	6.00-15-10PR<オプション>
		ニューマチッククワジオンシングル	6.50-10-12PR<STD>
制御方式	ACインバーター制御(前後走行)		
	FEI(デュアルモーター/パワーアシスト)		
モーター	走行用	kw	10.0
	荷役用	kw	15.0
	パワステ用	kw	1.8
バッテリー	電圧/5時間率容量	V/Ah	72/450
	質量(ケース付)	kg	1095
充電器	充電方式		準定電圧自動充電器 3相200V
	トランス容量	KVA	12

\*:クリアランス(旋回半径) 両側100mmを含む値です。

## ■主要装備一覧

型式	FB35PJ-77	
SICOS-AC (マイコンコントロール)	○	
電動油圧式パワーステアリング	○	
走行モードマルチコントロール*1	○	
リチャージシステム	アクセルオフ・リチャージ*2	○
	スイッチバック・リチャージ	○
	ブレーキ・リチャージ	○
	降坂時抑速・リチャージ	○
	リフトティルト・リチャージ	○
大型多機能ディスプレイ	VFD (蛍光管ディスプレイ)	○
	セーフティモニター	○
	文字ワーニング	○
	マルチアラメーター	○
	積算距離計	○
	カレンダー付時計	○
	バッテリー残容量表示	○
	走行速度・設定速度表示	○
	セーフティ・クルーズ	○
	走行/荷役ニュートラルセーフティ	○
オートパワーオフ	○	
サスペンションシート	○	
イチギメクン*3	△	
ソフトランディング機構	○	
フォーク自動水平機能	△	
バックブザー	○	
ウインカーオートリターン	○	
ティルトステアリング	○	
全米候型	電装品防水(IPX3)	○
	フロントウインド(ワイパー付)	△
無線LANシステム*4	△	
マイコンチャージャ	予約充電機能	○
	充電ステップ表示	○
	寒冷時充電時間延長機能	○
	液温低下時自動補充充電	○
バッテリー	450 Ah/5HR [72V]	○
	485 Ah/5HR [72V]	△
	545 Ah/5HR [72V]	△
	600 Ah/5HR [72V]	△

○ 標準装備

△ オプション

\*1: 走行設定モードは、E・N・Pの3段階、低速設定モードは2・3・4・5・6・8・10・12km/hの計8段階調整式。  
 \*2: リチャージの強度は、LOW・MID・HIGH・OFFの4段階調整式。  
 \*3: アタッチメント取付車には、お取付けできない場合があります。  
 \*4: 車載端末、レーザーキャブ、その他機器の取付位置は都度対応となります。

1以上のフォークリフトの運転は

【技能講習修了証】  
が必要で



- 最大荷重の1t以上のフォークリフトの場合「フォークリフト運転技能講習」を修了した方が取ります。
- 最大荷重の1t未満のフォークリフトの場合「フォークリフト運転技能講習」を修了し、または事業者の行う「特別教育」を受講した方が対象となります。
- 詳細は担当代理店にお問い合わせ下さい。

## 三菱ロジスネクスト株式会社

〒617-8585 京都府長岡京市東神足2丁目1番1号  
TEL. 075-956-8688

ホームページアドレス <http://www.logisnext.com>

販売店

