

エンジン式フォークリフト【カウンターバランスタイプ】 エルシス_ディー

ERSIS_d

ディーゼルエンジン仕様 / 1.0 - 1.75t
DIESEL ENGINE MODEL

ERSIS_d

DIESEL ENGINE MODEL



- 本カタログに掲載の一部の車両はオプション/アタッチメント装着車です。
- 製品の仕様および外観は、改良のため予告なく変更することがあります。
- 本カタログに掲載している各性能の数値は、標準仕様車を用いた当社内テスト結果に基づくものです。
- このカタログの内容は2022年1月現在のものです。
- 京都工場並びに滋賀工場、安土工場はISO9001およびISO14001の認証を取得しています。

1t以上のフォークリフトの運転は
1t **技能講習**
修了証
が必要です!

- 最大荷重の1t以上のフォークリフトの場合「フォークリフト運転技能講習」を修了した方に限ります。
- 最大荷重の1t未満のフォークリフトの場合「フォークリフト運転技能講習」を修了、または専業主の行う「特別教育」を受講した方を対象とします。
- 詳細は担当販売店にお問い合わせください。

Logisnext

三菱ロジスネクスト株式会社

〒617-8585 京都府長岡京市東神足2-1-1 TEL.075-956-8688

www.logisnext.com

販売店

ディーゼルエンジン式フォークリフト [カウンターバランスタイプ] エルシス_ディー

ERSIS_d

意のままの作業を実現する小型ディーゼルエンジン式フォークリフト

コンパクトなボディ、ローコスト、

そして“意のまま”の作業を実現する納得の操作性。

それが、小型ディーゼルエンジン式フォークリフト、「ERSIS_d エルシス_ディー」です。

環境対策として(社)日本陸用内燃機関協会が定める自主排ガス2次規制に対応。

新たな姿に生まれ変わったERSIS_dが、

オペレーターの意に応え物流を支え続けるために活躍します。



VARIATION ラインアップ

型式	最大荷重	全長
FD10T14	1,000kg	2,970mm
FD15T14	1,500kg	3,165mm
FD18T14	1,750kg	3,195mm

1t Series

※ いずれの車種も小型特殊仕様車です



PICK UP OPTION



振動・騒音を大幅に低減! 人と荷物にやさしいグッドランニングシステム

段差走行時のリフトシリンダー圧力の変動を、マストに取り付けた高圧用・低圧用2つのアクムレーターによって吸収します。

■ 振動・衝撃の低減

走行中、路面から伝わる積荷への振動や衝撃を吸収、緩和します。精密機器やガラス製品の取り扱いに最適です。

■ 騒音の低減

段差・悪路走行時の爪のガタツキ音を抑えます。住宅地や夜間作業などでの騒音対策に効果的です。

■ 疲労低減・快適性向上

走行中の衝撃を抑えることで、快適に作業を行うことができます。オペレーターへの負担を軽減するため、安全性にも寄与します。

動画でCheck!

バッテリー式フォークリフト「ALESIS」での事例をご紹介します

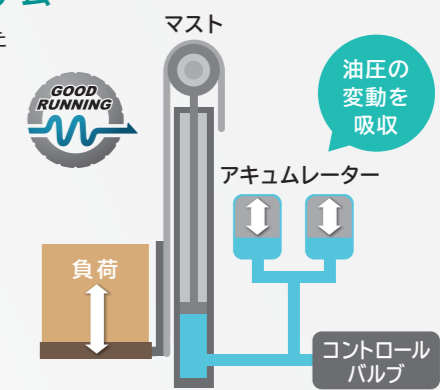

※ 一部のマストには設定できません

ECOLOGY & PERFORMANCE

環境性 & 操作性



より経済的な ディーゼルエンジンを搭載

(社)日本陸用内燃機協会自主排ガス2次規制に対応の、より経済的なD1503エンジンを搭載。燃料消費量も従来車に比べ10%向上し、エコミナーな作業を実現します。

定格出力 **17.5kW/2,500rpm** 最大トルク **87.1Nm/1,500rpm**

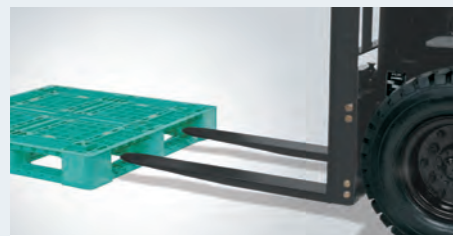

フォーク接地時の衝撃を低減する ソフトランディング機能

フォーク接地時の衝撃を低減するソフトランディング機能を装備。また、フォークの高さがパレット差込口の高さにジャストフィットするように調整してあり作業効率もアップします。



操作感の良い半月型小径ハンドルと 見やすいメーターパネル

外形300mmの小径化と完全握えきりで操作性が向上したハンドルは、半月型で乗り降りもスムーズ。またメーターパネルはインジケーターにLEDランプを採用して視認性を高めています。



フォーク先端を見やすくした 新機軸設計で前方視界を向上

ダッシュボードとマストの連結材を低くすることによる良好な前方視界。バックレストの斜め栈化によるフォーク視認率向上で、効率的な作業が可能です。



レバーひとつで各種操作可能な 荷役1本レバー OPTION

1本のレバーで、マスト上昇・下降・前傾・後傾の操作が可能なオプションです。

※ 通常の荷役レバーと操作方法が異なります。使用方法をご確認のうえ操作してください。

COMFORT

快適性



樹脂製ヘッドガードルーフ

雨天作業時でも雨を気にせずに作業できる樹脂製ヘッドガードルーフを標準装備しています。



携帯グローブボックス(A4サイズ) カップホルダー

グローブボックスは取り外しが可能で、持ち運びができます。カップホルダーは、飲み物の入れやペン入れなどに使えます。



乗降時に安心感のある ワイドステップ

足元まわりの設計を考慮しステップの広さをたっぷり確保。乗り降り時の安心感と安全性向上を図りました。

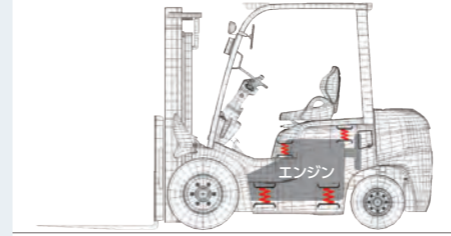

エンジンとボンネットのダブル フローティングで振動を大幅にカット

エンジンとトランスミッションを4点ゴムフローティングして、オペレーターへのエンジン振動の伝達を大幅にカット。さらにボンネット本体にも4点ゴムフローティングを採用し、走行振動も低減して、ダブルで快適さを実現しました。



足もとにゆとりのある広々フロア

ティルトシリンダーをフロア下部に収納することでフロア面積を確保。スッキリしたフラットフロアで運転時の足元の動きや乗り降りをラクに行えます。



一体型フロアマット

取り外しの手間がいらぬ一枚物のフロアマットだから、クリーニングも容易にできます。

SAFETY

安全性



"挟まれ"事故などを防ぐ走行・荷役 インターロックを標準装備

オペレーターが正しい運転操作位置にいる場合のみ走行・荷役操作が可能になる機能※です。スタースイッチがON位置のとき、シートから離れるとアラームが鳴ります。約3秒後に走行は中立状態で、荷役はロックして警告灯が点灯します。オペレーターの不安定な姿勢での作業、または誤作動による事故を未然に防ぐ補助システムです。

※ ブレーキがかかるわけではありません。降車時には必ず駐車ブレーキをかけてください。



一体構造のオーバーヘッドガードと ハイマウントリヤコンビネーションライト

ヘッドガードのフロントパイプ、天井、リヤパイプを一体溶接。強度を高めた耐久構造です。ヘッドガードの最上部にはリヤコンビネーションライトを配置。他の作業からのフォークの視認性を高めています。

*車検仕様は除きます。



ボンネットにすべり止めを装着

降車時の安全を考慮し、すべり止めラバーを装着し乗降時の安全性を向上しています。

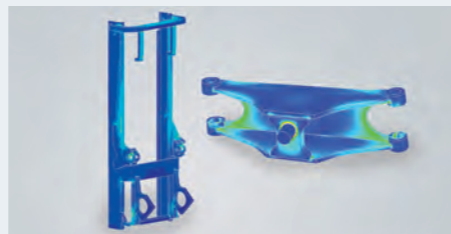

厳しい環境下でも高い耐久性を誇る マスト&ステアリングアクスル

マストは連結材の統合性と剛性アップを、ステアリングアクスルは強度と性能を高め、高い耐久性を誇ります。

万一の誤動作を防止するニュートラル セーフティ機構を標準装備

チェンジレバーがニュートラル位置になればエンジンが始動しない安全システムです。

作動油温度を低減

圧力損失の少ない油圧機器および油圧回路の追究により、作動油温度を低減し、油圧配管の耐久性を確保しています。

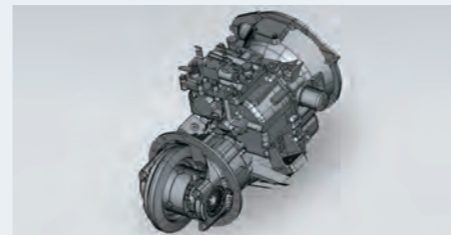

静粛性と耐久性に優れた 自社製トランスミッション

高品質を誇る当社独自のトランスミッションを搭載。振動を低減し、静かな作業と高い耐久性を実現しました。

駐車ブレーキレバーを右側配置 左からの乗り降りをスムーズに

駐車ブレーキレバーをハンドル右側に配置して、乗り降りスペースを確保しました。また、リリースボタンを押してレバー解除を行うダブルアクション方式で信頼性を高めています。

電装品の集中レイアウト

ヒューズボックス、リレー、バッテリーを1ヶ所に集中配置し、点検・整備が容易です。



工具不要の一体型フロアボード

工具なしで容易に脱着できる一体型のフロアボードで、点検・整備がラクに行えます。



点検・整備を容易にする 脱着式サイドカバー

サイドカバーがワンタッチで脱着でき、ワイドに開くボンネットと相まって、エンジンルーム内の点検・整備が容易です。



■ 主要諸元

標準車		FD10T14	FD15T14	FD18T14		
性能	最大荷重	kg	1000	1500	1750	
	荷重中心	mm	500	500	500	
	最大揚高	mm	h3	3000	3000	3000
	フリーリフト	mm	h2	150	155	155
	上昇速度:無負荷/負荷	mm/s	600/530	600/530	600/490	
	下降速度:無負荷/負荷	mm/s	550/450	550/450	550/450	
	マスト傾斜角度:前/後傾	deg	6-12	6-12	6-12	
	走行速度(前後進共)	km/h	12.0	12.0	12.0	
	最小旋回半径	mm	R	1905	1980	2010
	寸法・重量	全長	mm	L1	2970	3165
全幅		mm	B	1070	1070	1100
全高:マスト		mm	h1	1995	1995	1995
ヘッドガード		mm	h5	2070	2070	2070
作業時最大高さ		mm	h4	4030	4030	4030
最低地上高(フレーム)		mm		105	105	105
フォーク寸法(長さ×幅×厚さ)		mm	l	770×100×35	920×100×35	920×100×35
ホイールベース		mm	L3	1425	1425	1425
トレッド:前/後輪		mm	B5/B6	890/920	890/920	920/920
フロントオーバーハング		mm	F	390	395	395
車両重量		kg		2150	2540	2700
エンジン	型式		D1503	D1503	D1503	
	総排気量	ℓ	1.499	1.499	1.499	
	定格出力(JIS)	kW(PS)/rpm	17.5(23.8)/2500	17.5(23.8)/2500	17.5(23.8)/2500	
	最大トルク	N・m(kgf・m)/rpm	87.1(8.9)/1500	87.1(8.9)/1500	87.1(8.9)/1500	
タイヤ	前輪		6.50-10-10PR	6.50-10-10PR	6.50-10-10PR	
	後輪		5.00-8-8PR	5.00-8-8PR	5.00-8-8PR	
ダブルタイヤ	全幅	mm	Ⓑ	1255	1255	1255
	トレッド:前輪	mm	Ⓑ5	980	980	980
	最小旋回半径	mm	Ⓡ	1945	2020	2050

注) 標準車ではタイヤチェーンの装着はできません。タイヤチェーン用リフトブラケットおよび、専用チェーンを注文してください。
◎この仕様は予告なく変更することがあります。

■ 外形寸法図

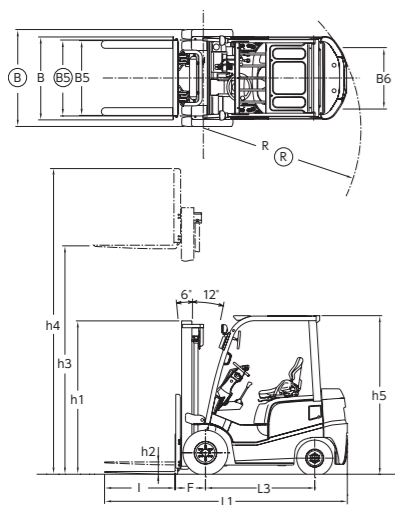

■ 荷重表

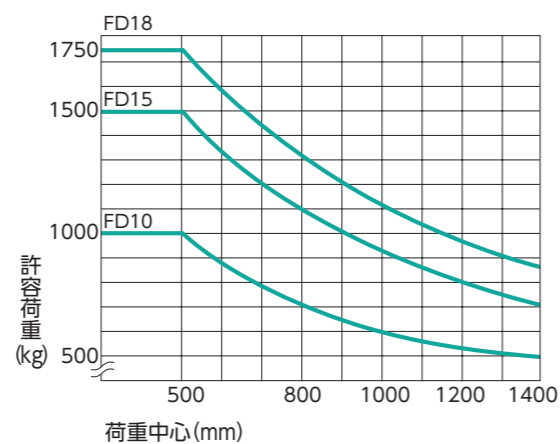

■ 標準装備

荷役関連	車体関連
・ 1連2段ビューマスト 3000mm	・ 樹脂製ヘッドガードルーフ
・ フォーク 920mm (1.0トンのみ 770mm)	・ バックミラー
・ バックレスト 1000mm	・ アシストグリップ
・ 荷役2本レバー	・ シートベルト付シート
・ ショックレスシリンダー (ソフトランディング)	・ ボンネット手つき滑り止めラバー
・ 荷役インターロック	・ バインダークリップ
	・ 携帯グローブボックス
	・ カップホルダー
	・ ラバー製フロアマット
走行関連	電装関連
・ サイクロン式エアクリナー	・ コンビネーションメーター
・ アルミ製ラジエーター	・ ハロゲンヘッドライト
・ 半月型小径ハンドル	・ ハイマウントリヤコンビネーションライト
・ 全油圧式/パワーステアリング (ノブずれ補正機能付)	・ バックブザー
・ トルコン左レバー	・ オートリターン式ターンシグナルスイッチ一体ライティングスイッチ
・ リリースボタン付パーキングブレーキレバー右側配置	
・ 走行インターロック	
・ ニュートラルセーフティ機構	
・ 前後輪Jラグタイヤ	

■ オプション

荷役関連	走行関連	車体関連
・ 1連2段ビューマスト ~ 6000mm ※1	・ ダブルエレメントエアクリナー	・ ヘッドガード全高変更
・ 1連2段フルフリーマスト ~ 5000mm	・ ラジエーターダストスクリーン 6, 8メッシュ	・ 金網付ヘッドガード
・ 1連3段フルフリーマスト ~ 7000mm ※2	・ プレートフィンラジエーター	・ ワイパー付前面ガラス
・ マストレス	・ ミッションバルブスタートアップ (加速アップ)	・ ウインドウウォッシャー
・ 長フォーク ~ 1670mm	・ アップライトマフラー	・ フルオープンキャビン (キャンパスキャビン)
・ フォークレス	・ 火粉防止マフラー	・ ヒーター
・ サヤフォーク	・ 触媒マフラー	・ センターバックミラー
・ ハイバックレスト ~ 1500mm	・ トルコン右レバー	・ サスペンションシート
・ バックレストレス	・ パーキングブレーキレバー左側配置 ※3	・ スポットライト (手元照明)
・ WF用バックレスト	・ パワーステアリングシリンダーブーツ	・ オートグリスタ (集中給油装置)
・ ワイドフィンガーパー	・ スタンダードダブルタイヤ	・ キー付燃料キャップ
・ 超ワイドフィンガーパー	・ スペシャルダブルタイヤ	・ 消火器、コンパクト消火器
・ 3, 4, 5連バルブ	・ ワイドトレッド仕様	・ 簡易吊金具
・ 3, 4連 VM用配管	・ Uラグタイヤ	・ 荷重計
・ 3, 4連 VFM, VFH用配管	・ ユニークタイヤ	・ ライセンスプレートブラケット
・ 可変式リリーフバルブ	・ カラーユニークタイヤ (ホホワイト、グリーン)	・ ライト付ライセンスプレートブラケット
・ ロードセンシングバルブ	・ スノータイヤ	・ 車検仕様
・ フィンガーチップレバー (2 ~ 4SV)	・ エアボスタイヤ	・ だるまキー
・ 荷役1本レバー	・ スチールタイヤ	・ 工具キット
・ ティルトゲージ	・ グッドランニングシステム	・ 工具箱
・ ティルトシリンダーブーツ		
・ 油満式リフトシリンダー		
電装関連	環境別仕様	
・ OKモニター	・ 黄色、赤色回転灯 下側取付 小、中、大	・ 防錆水産仕様
・ トルコン油温計	・ 回転灯バック連動キット	・ 寒冷地用バッテリー
・ アンメーター (電流計)	・ 後部作業灯	・ タイヤチェーン用リフトブラケット
・ スピードメーター ※4	・ 後部左右作業灯	・ 防錆塗装
・ スピード警報装置 10, 15km/h以上ブザー or/and 黄色回転灯	・ 後部作業灯バック連動キット	
・ 音量切替式バックブザー	・ LEDリヤコンビネーションライト	
・ バック音声アラーム	・ ヘッドライト マスト取付	
・ 黄色、赤色回転灯 小、中、大	・ ヘッドライト ガード	

※1: 5500, 6000mmはダブルタイヤ装着時のみ ※2: 6500, 7000mmはダブルタイヤ装着時のみ ※3: グローブボックスレス ※4: カップホルダーレス

サイドシフトなど、各種アタッチメントの設定もごさいます。詳しくは担当営業までお問い合わせください。